

G1

Applique
Pendant
Design: 1951



G1 Applique Pendant Design: 1951

[FR] On ne présente plus le G1, ce luminaire pensé par Pierre Guariche en 1951 et devenu un marqueur du design des années 1950. Sa version applique se distingue par un abat-jour en métal repoussé et deux sources lumineuses apportant un éclairage direct et indirect. Orné d'une boule de laiton massif pour contre-poids, son bras également en laiton repoussé les limites de la gravité. Cette applique se prêtera parfaitement à votre coin lecture ou bien à côté d'une table pour dîner dans une ambiance douce et chaleureuse.

Son abat-jour spectaculaire s'offre à vous en quatre finitions : rouge vermillon, noir, blanc et craie, à vous de choisir celle qui viendra sublimer votre intérieur ! Il est mis en lumière par deux ampoules pour un éclairage homogène et confortable.

Existe aussi en versions lampadaire (deux tailles disponibles) et suspension.

Tous nos luminaires sont fabriqués, assemblés et emballés dans notre usine à Châtillon-sur-Saône dans les Vosges.

[EN] The G1 luminaire designed by Pierre Guariche in 1951 and now a 1950s design icon needs no introduction. In its wall-mounted version, it features an embossed metal lampshade and two light sources to provide direct and indirect lighting. Perfectly balanced by its solid brass ball counterweight, the brass arm also tests the limits of gravity. This wall light could be perfect for your reading corner or perhaps next to a table for a soft, warm dining experience.

Its spectacular shade is available in four finishes: vermilion red, black, white and chalk, so all you have to do is choose which will enhance your room perfectly! It is lit by two bulbs for a comfortably consistent spread of light.

G1 is also available as a floor lamp (in two sizes) and pendant light.

All our luminaires are manufactured, assembled and packaged at our Châtillon-sur-Saône production plant in the Vosges region of France.

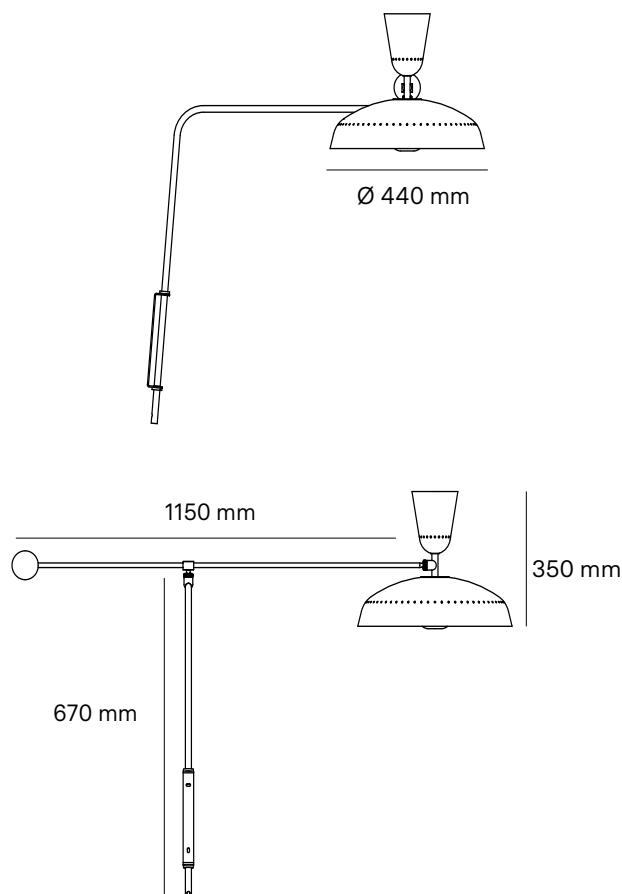

Matériaux Materials

- Bras | arm : laiton vernis brossé | brushed varnished brass
- Mat | mast : métal noir | black metal
- Cache source | source hidden : aluminium laqué blanc | white laquered aluminium
- Abat-jour | Lampshade : aluminium laqué | laquered aluminium
- Base de fixation | fixation base : métal laqué noir | black laquered metal
- Finition | Finish : noir-blanc-craie-rouge vermillon | black-white-chalk-red vermilion

Caractéristiques Characteristics

- Dimensions : 1150 x 670 x \varnothing 440 mm
- CII - 2 x E27 - Max 11 (non fournie | not included) - LED dimmable
- Bouton variateur intégré sur le cordon | Dim switch on cable
- Poids | Weight : 5,78 kg
- Longueur de câble fournie | Cable length included : 2m
- Avec interrupteur et prise | Switch and socket included

Couleurs Colors

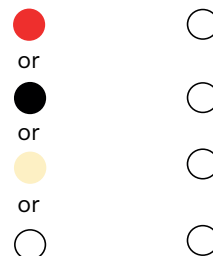

Abats-jour
extérieur |
Outside
lampshade

Abats-jour
intérieur |
Inside
lampshade

Made
in
France



guarantee
5
years

